

## Yttre miljö

Då ett omfattande arbete är nedlagt på att ge området en enhetlig karaktär, finns också vissa riktlinjer att följa för att denna harmoni ska bevaras. Självklart får du sätta upp exempelvis vindskydd, markiser och persienner – tanken är bara att samordna kulörer och modeller så att helhetsintrycket blir trevligt. Kontakta därför styrelsen när det gäller all yttre förändring av bostaden.

Bostadsrättsföreningens styrelse har i samråd med arkitekten tagit fram riktlinjer för markiser och inglasning av balkonger.

Markiser i Brf Kungsängen 1: Typ Sandatex färg DIS 84 (roströd) med rak kappa. Denna markisväv skall också användas vid balkonginklädnad.

För att glasa in en balkong krävs bygglov vilket föreningen har sökt och beviljats. Bygglovet är tidsbegränsat och därefter skall ny bygglovsansökan göras om man önskar inglasning av balkonger. OBS, bygglovet gäller enbart balkonger mot innergården och inte för balkonger mot gata eller på terrasser. Kontakta din bostadsrättsförenings styrelse för mer information.

Innertak på balkong får målas i enhetlig färg för Brf Kungsängen 1: Silikatfärg enligt Beckers färgkarta för Sten & Puts med nr 1920 kallad Vetlanda.

Trätrall och annan lös golvbeläggning får läggas på uteplatser, balkonger och terrasser.



Uppsala 2004-12-16

Hej

Här kommer priserna och broschyrer på markiser och persienner.

Vi har frågat ett antal firmor och de här har det förmånligaste priserna. Ni är inte tvingade att köpa från dessa firmor men när det gäller persienner är det endast NiBo som har tillträde till er lägenhet innan inflytt. Väljer ni andra firmor måste detta arbete göras efter inflytt. Ni beställer och betalar direkt till respektive firma.

Med vänlig hälsning



Ingmarie Öberg

# Prislista persienner och markiser Kungsängen 1

## Persienner

2004-12-13

Typ Luxaflex färg vit 0150 (mörka genomfärgade persienner tillåts EJ)

Vid tidig order monteras persiennerna innan inflytt.

Beställning och betalning görs direkt till **NiBo Solskydd AB**

**Pris inkl moms och montage 358 kr per luft \***  
(\* En luft är en del av fönstret som har egen hisslina och vridstång)

## Markiser

Typ Sandatex färg DIS 84 (roströd) med rak kappa

Modell	Våning	Mått	Pris	Automatik*	Summa
Balkongmarkis Ibiza	plan 1-5	3,1 x 1,75 m	7 053 kr		
Fönstermarkis Siesta	alla lgh	1,8 X 0,80 m	2 711 kr		
Balkongmarkis Ibiza	plan 6		7 806 kr		
Terassmarkis Ibiza	plan 7	3 x 2,10 m	7 579 kr	13 250	20 829 kr
		4 x 3,10 m	9 608 kr	13 250	22 858 kr
		5 x 3,10 m	10 663 kr	13 250	23 913 kr
		6 x 3,10 m	12 448 kr	13 650	26 098 kr
		7 x 3,10 m	15 109 kr	13 950	29 059 kr

\* Sol och vindautomatik är krav på våning 7 och innehåller:

Markismotor  
Handsändare  
Elinstallation

Markisväv som balkonginklädnad **250 kr lpm**

För den som önskar motor och automatik plan 1-6 finns detta som tillval

Färgprover och övriga tillval finns att titta på i vår butik på Vretgränd 12

NiBo Solskydd 018 - 130170

Nikolaos 070-5537758

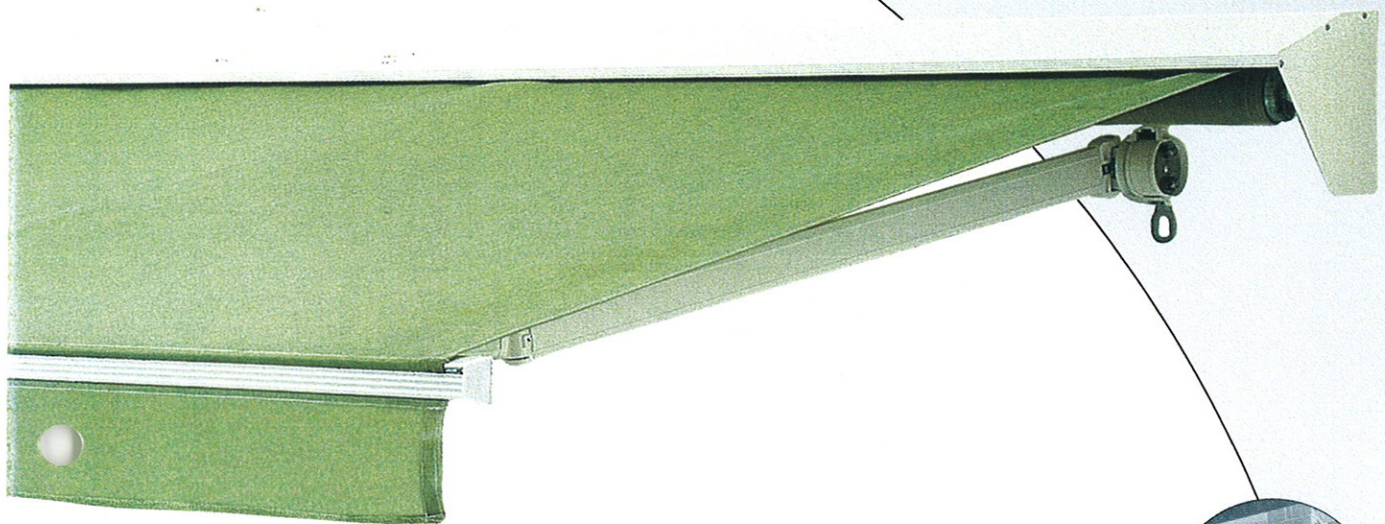

## IBIZA

IBIZA är en vikarmmarkis för villaterrasser, balkonger, restauranger m m. Markisen har **kraftiga** vikarmar med **kedja** för överlägsen styrka och hållbarhet. Kedja över både knäled och axelled för ökad stabilitet.

Extra kraftiga fjädrar ger en utmärkt dukspänning.

Armfäste med justerenhet, som tillval, ger **ökad flexibilitet** och maximal skugga. Lutningsvinkeln justeras steglöst från  $-5^\circ$  till  $+40^\circ$ .

Aluminiumtak och gavlar, som tillval, skyddar markisduken mot väder och vind.

Utvändig manövrering med **vev** eller **motor**. Invändig manövrering med motor. Motorn kan kompletteras med automatiska styrningar, t ex fjärrkontroll eller sol- och vindautomatik.

Markisen monteras enkelt direkt på väggen eller under takfoten.

Flexibla monteringskonsoler finns för snedtak.

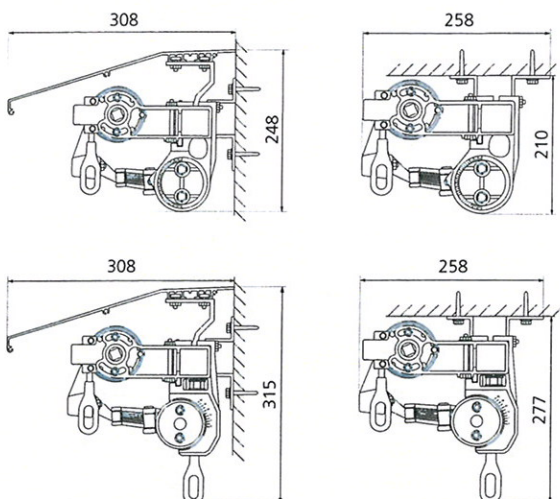
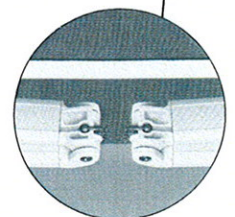
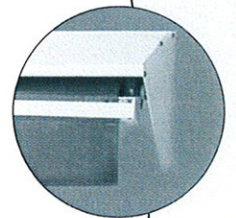
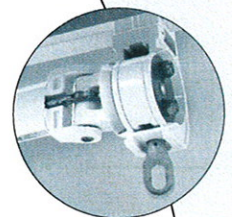



## KVALITET & VALMÖJLIGHET

Alla komponenter är tillverkade av korrosionsbeständiga och slitstarka material. Detta ger oss möjlighet att erbjuda en omfattande garanti. Inget underhåll krävs.

Till alla markiser erbjuds en bred kollektion vävar.



## SIESTA

SIESTA är en kompakt fönstermarkis som passar de flesta byggnader, speciellt avsedd för mindre fönsterpartier. Utvändig eller invändig manövrering med polyesterband. Ett specialkonstruerat brytbeslag, som tillval, styr bandet genom fönsterkarmen även om markisen är bredare än fönstret.

Markisen kan kompletteras med banduppsamlare som förvarar och skyddar bandet. Markisen kan även manövreras med vev eller motor.

Markisen monteras enkelt direkt på fönsterfodret, väggen eller i nisch. Nischkonsoler, som tillval, tillåter 45–185 mm justering i djupled. Fallarmar med justerbar fjäderspänning för rätt dukspänning. Vindsäkrade fallarmar, som tillval, rekommenderas om markisen kommer att utsättas för hård vind.

SIESTA finns även utan kassett och säljs då som BOLERO.

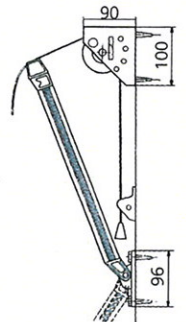
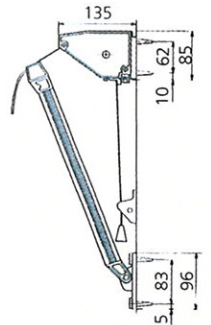

### DIMENSIONER

Armutfall: 0.5, 0.6, 0.7, 0.8, 0.9 och 1.0 m.

Max bredd 3.2 m per enhet.

## Tibrings solskydd

---

I söndags 18 mars var Dan Tibring här och pratade om deras utbud av persienner, plisségardiner, markiser och andra möjliga lösningar för fönster och balkonger/terrasser. På mötet enades vi om att komma med intresseanmälan **senast fredag 23 mars**. De kommer sedan och mäter, visar exempel på färger mm samt ger offert. Montering samordnas för alla. Om Du också är intresserad av men inte var med i söndags kan du ringa Tibrings 0293-711 00

Styrelsen i BRF Kungsängen 4 genom Bodil Lidström (tel 018-46 29 69)